

# 富士見上南畑地区産業団地 工事説明会



令和5年5月19日(金)  
埼玉県地域整備事務所 1

事業名 富士見上南畑地区産業団地整備事業

団地名 富士見上南畑地区産業団地(仮称)

## 目的

国道254号和光富士見バイパスの開通によってますます高まる立地ポテンシャルを活かし、地域経済の活性化を図るため、富士見市と連携して産業団地整備を行う。

事業期間 令和元年度  
～令和6年度

施行面積 約19.3ha

分譲面積 約14.0ha

総事業費 約124億円

事業主体 埼玉県企業局・富士見市



# 土地利用計画

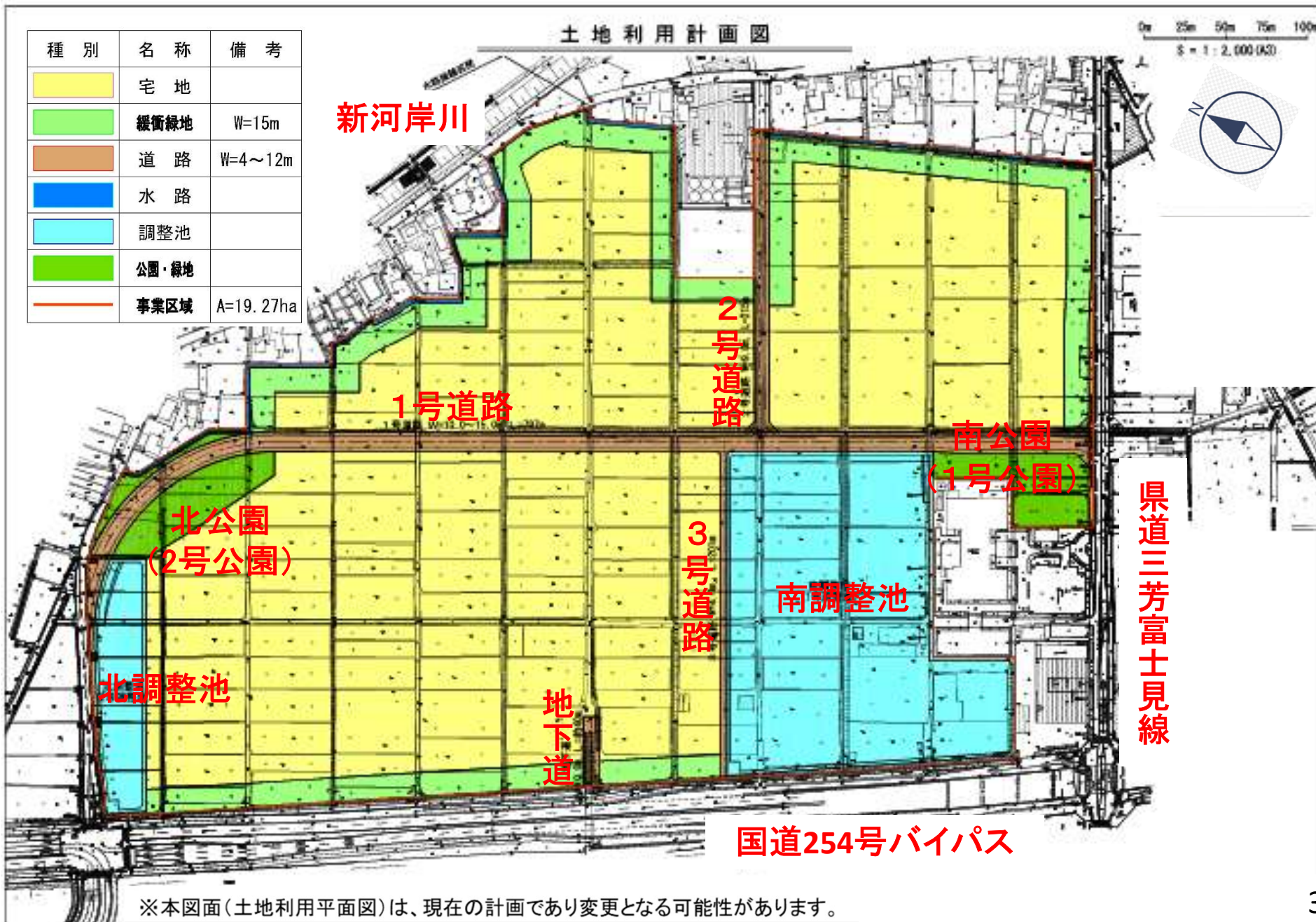



# 道路整備

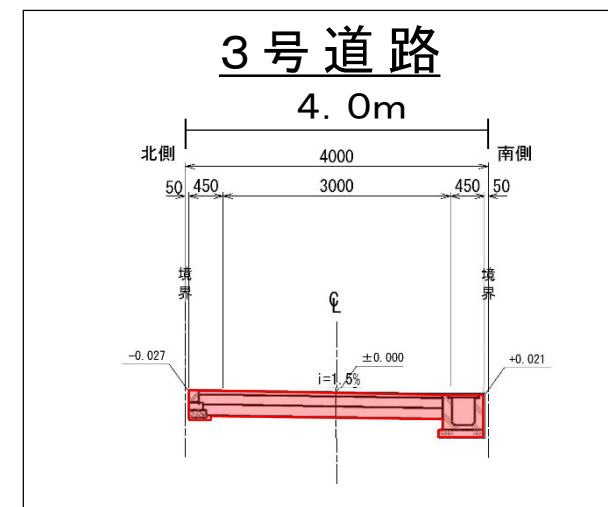
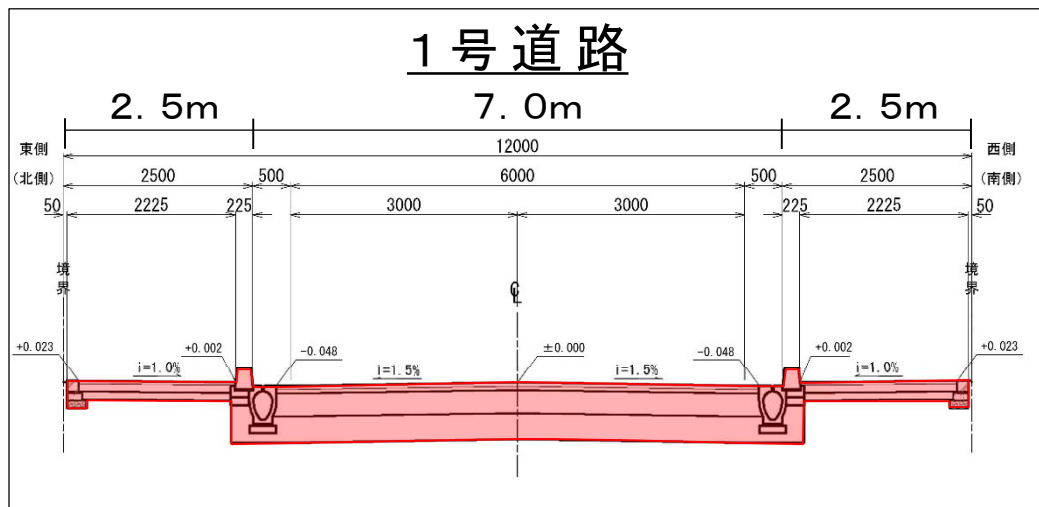
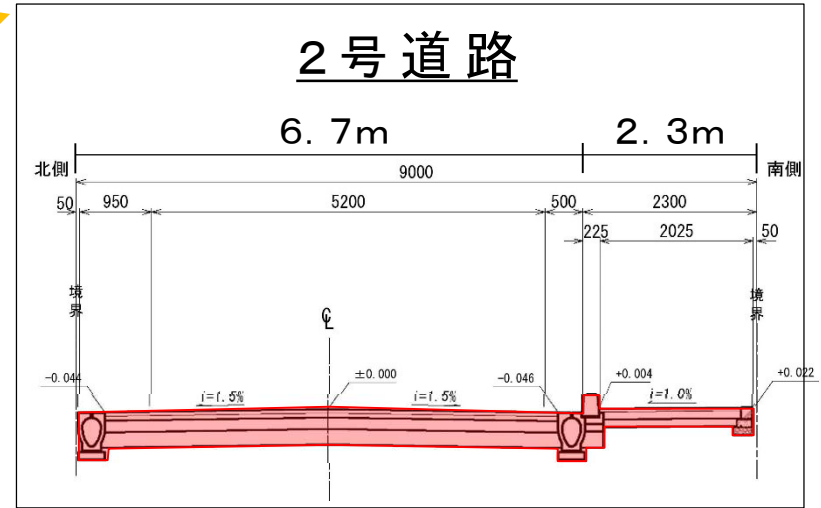
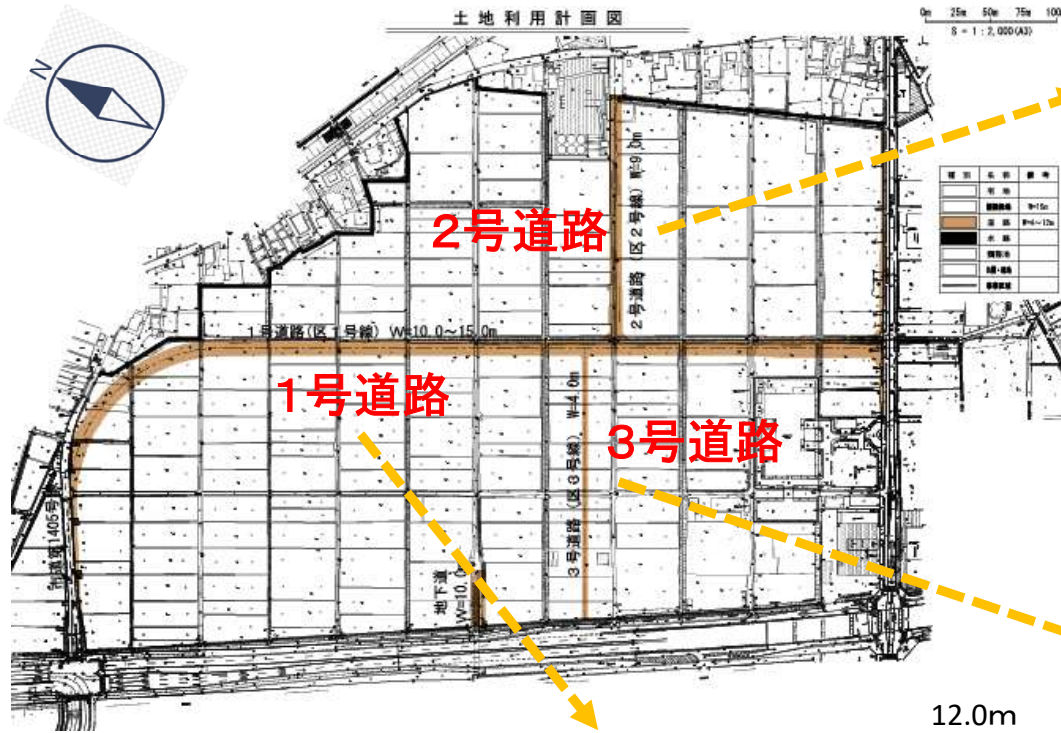

## 公園整備計画平面図

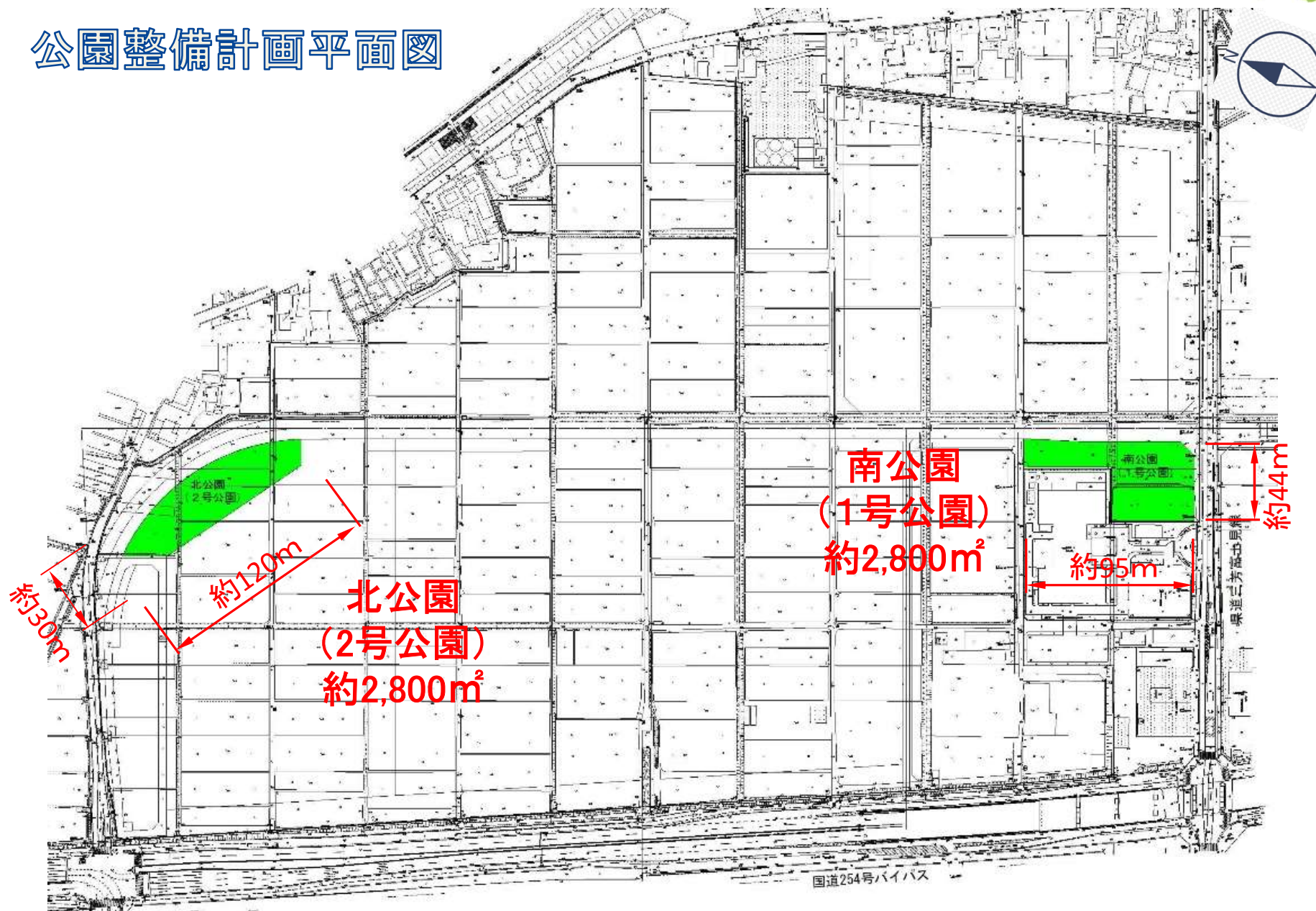

# 調整池整備計画

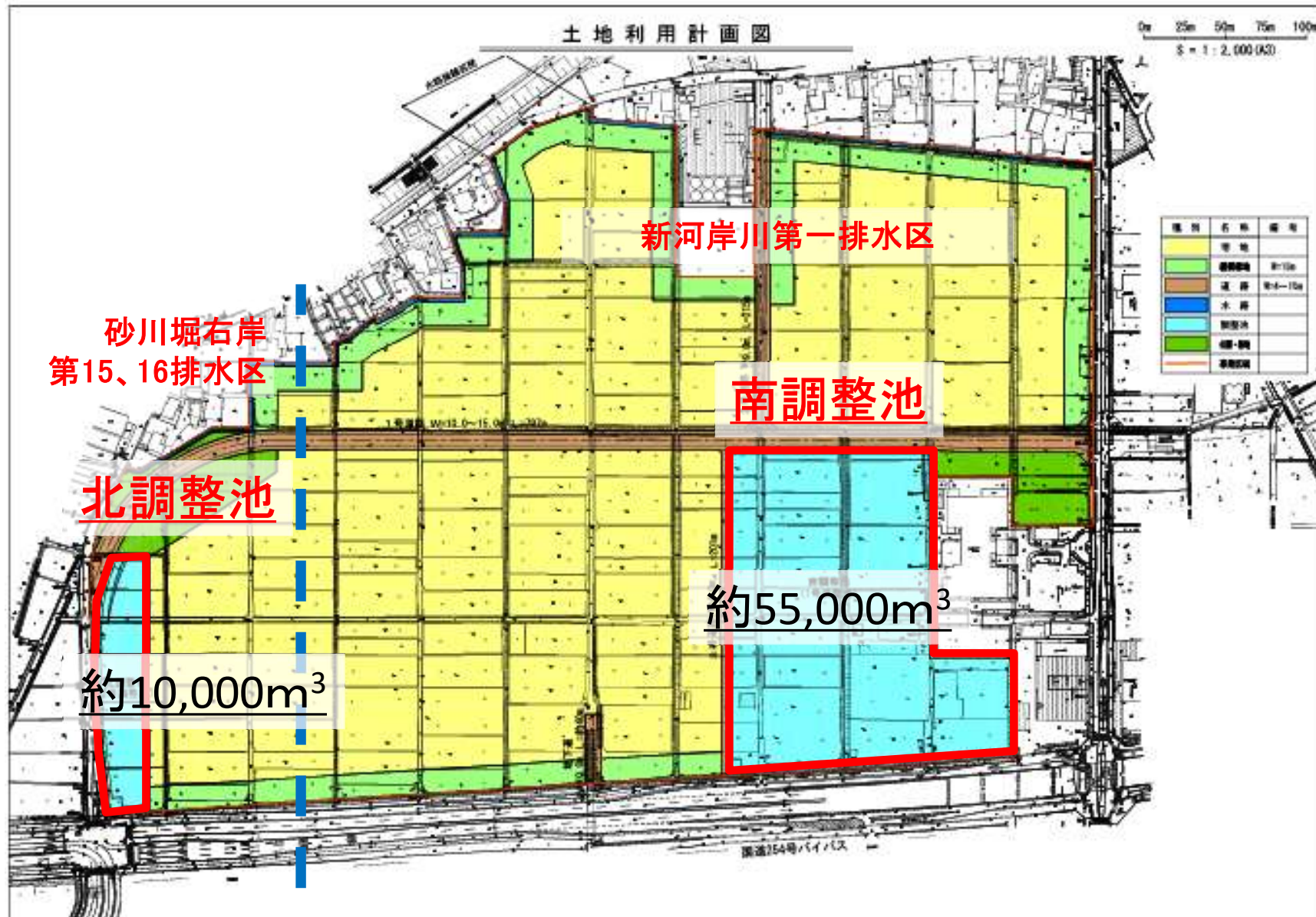

## 公園貯留

公園の底面を低く整備することで、雨水貯留量を追加で確保。

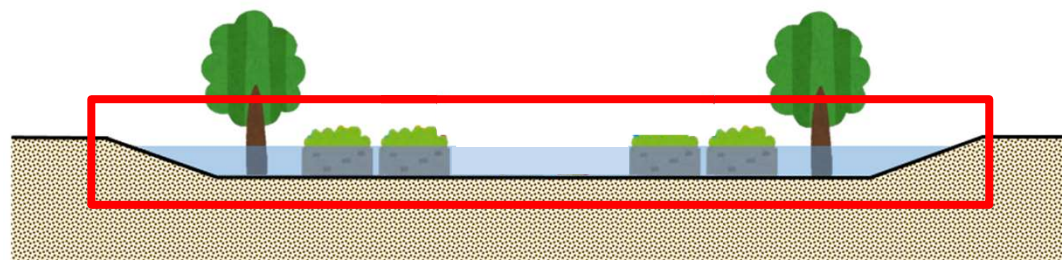
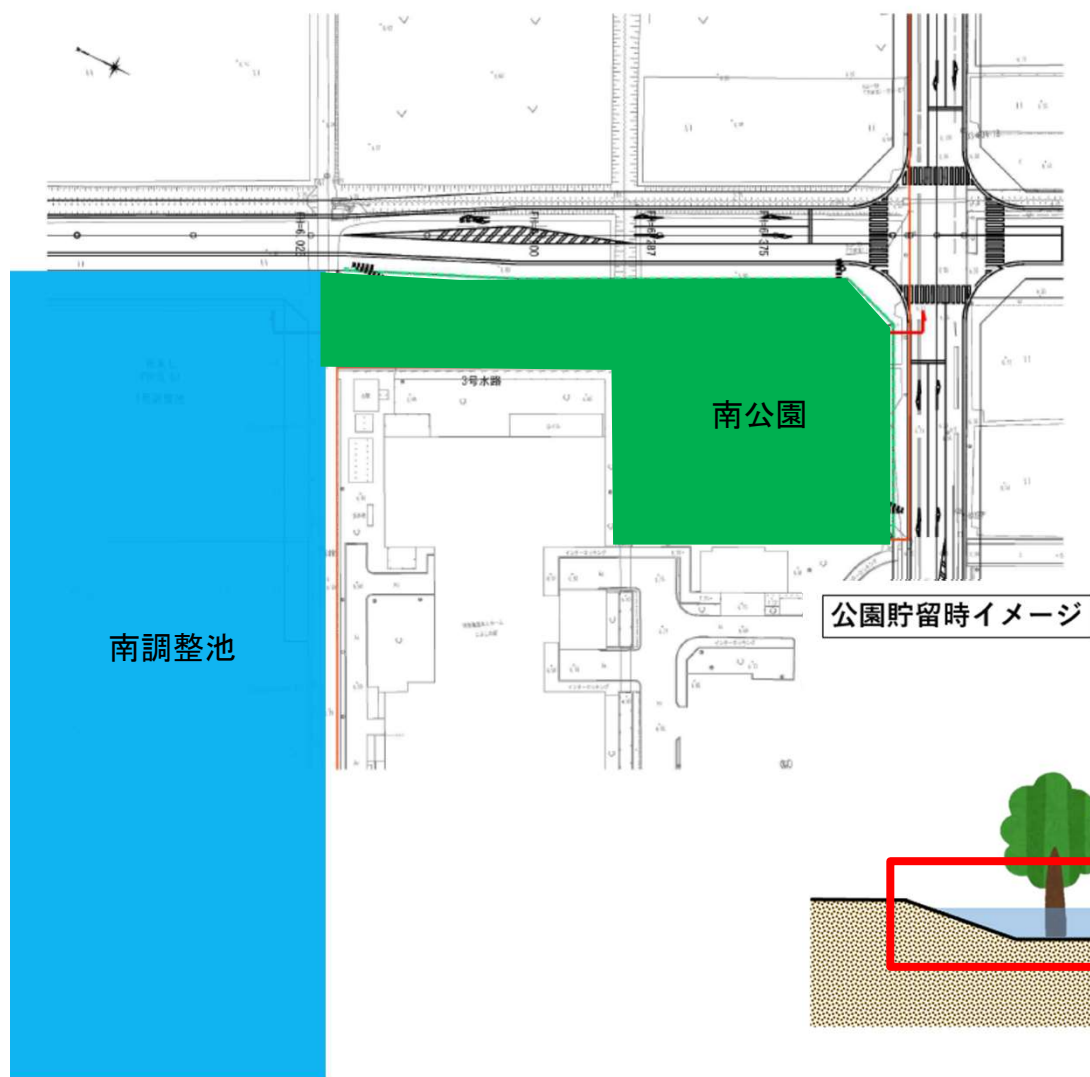



# 追加の雨水対策(区域外の湛水対策)



## 区域外の湛水流入

地区外北東側から雨水を調整池に導くことで、周辺地区を含めた一体的な雨水対策を実施。

凡例	
河川	
雨水の流れ	
地区外雨水	(通常時)  (大雨時)

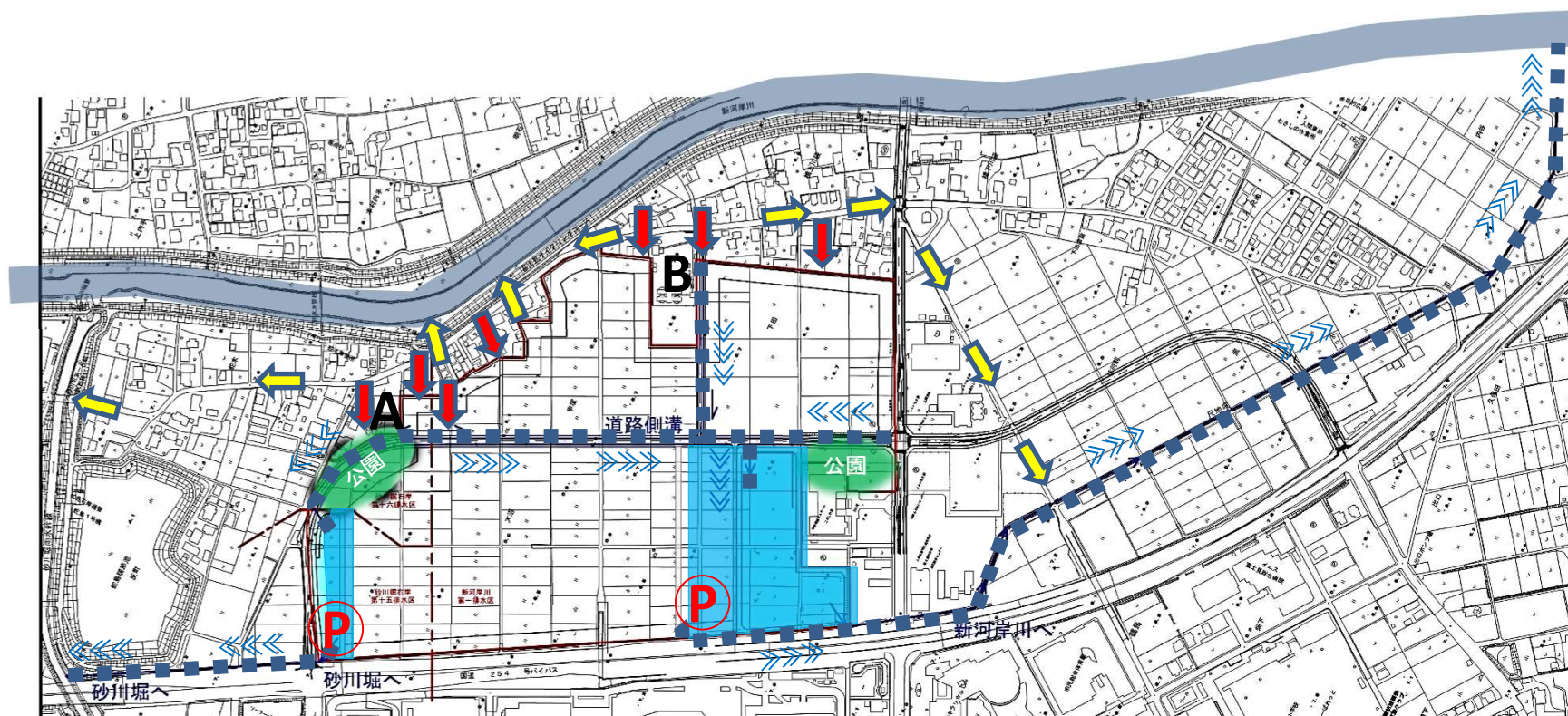

# 水路整備

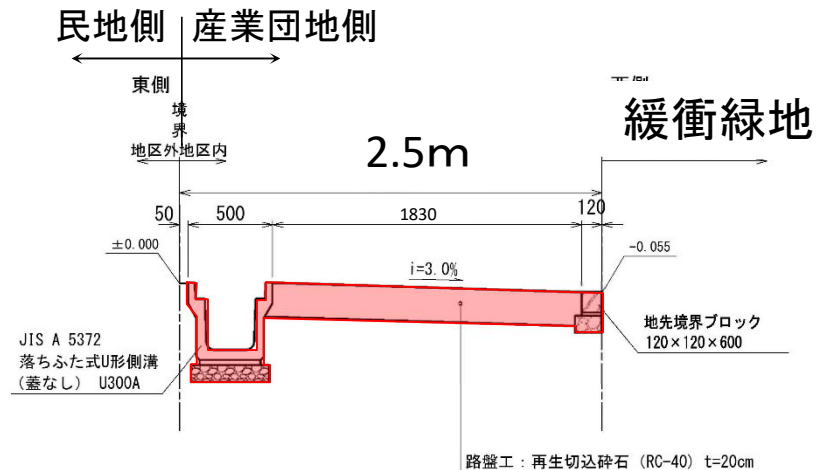
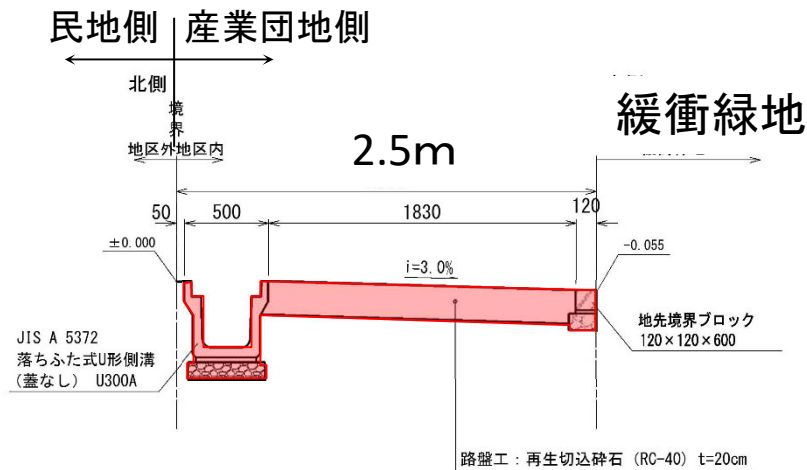
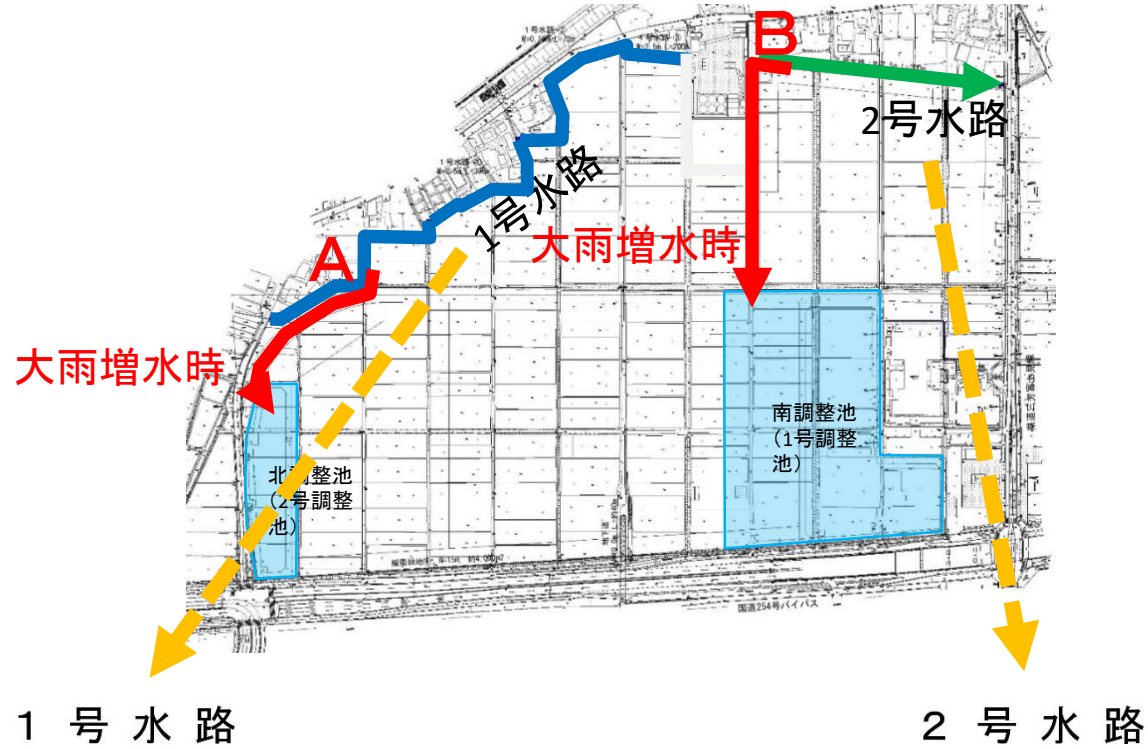

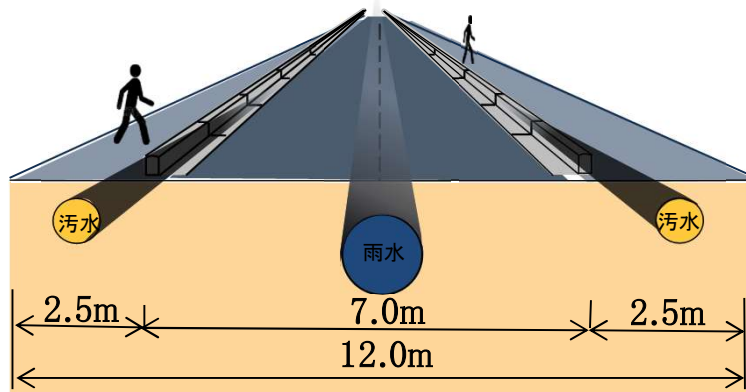
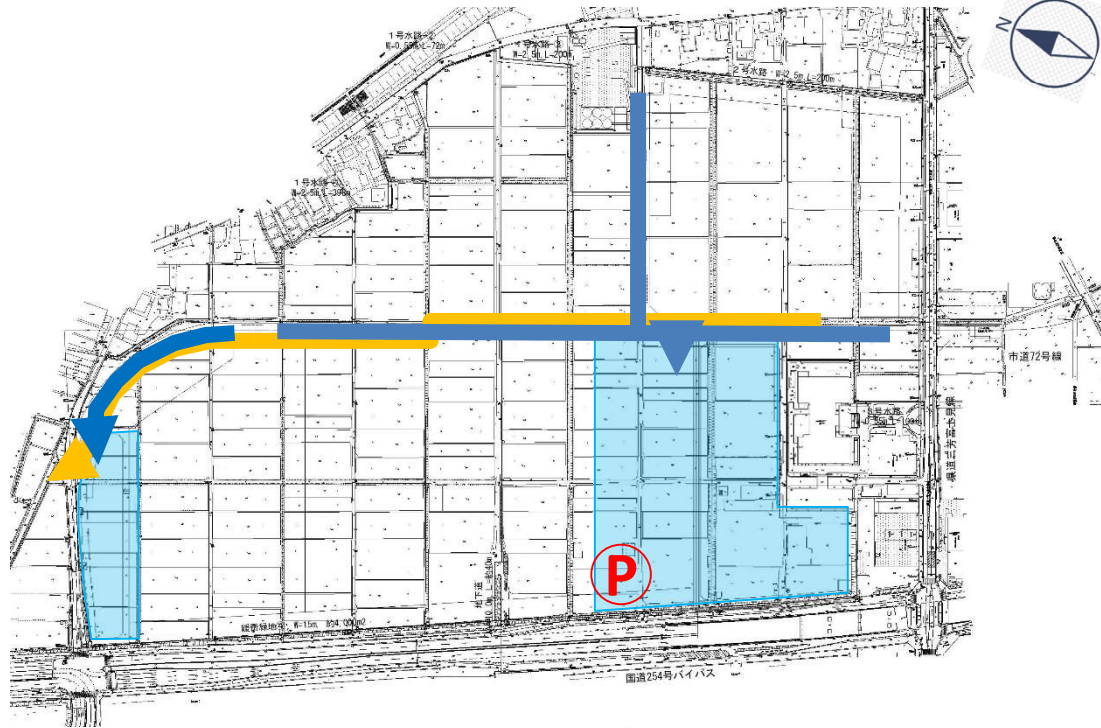

## 雨水污水管整備のイメージ

雨水



φ300～φ1200

污水



φ200～φ350

# 緩衝緑地整備計画

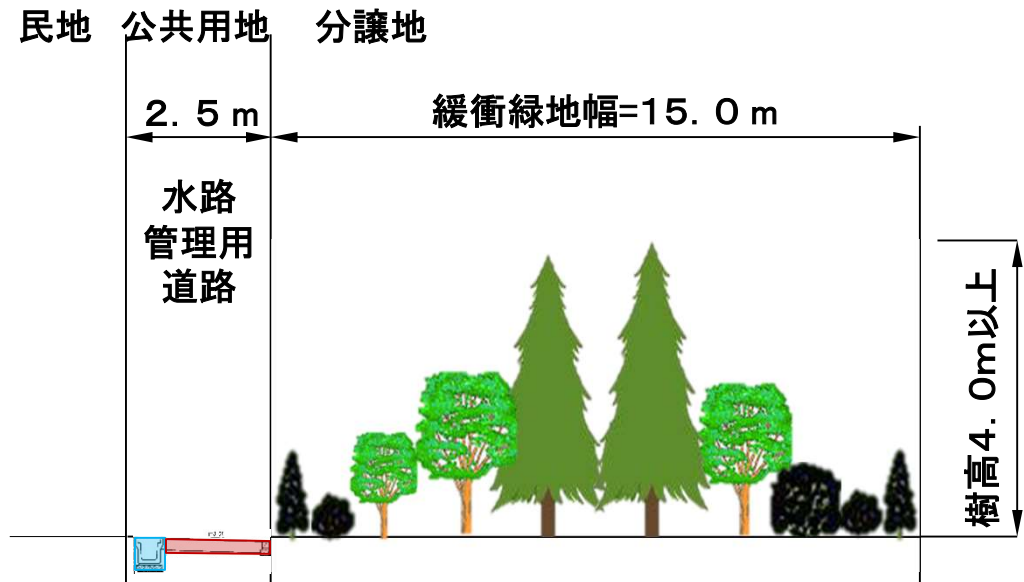

## 緩衝緑地整備のイメージ



# 工事実施(予定)スケジュール



種別	令和5年度	令和6年度
仮設道路整備工事	↔	
調整池築造工事	←————→	
本体整備工事	←————→	
公園整備工事等		↔
立地企業		引渡し ●

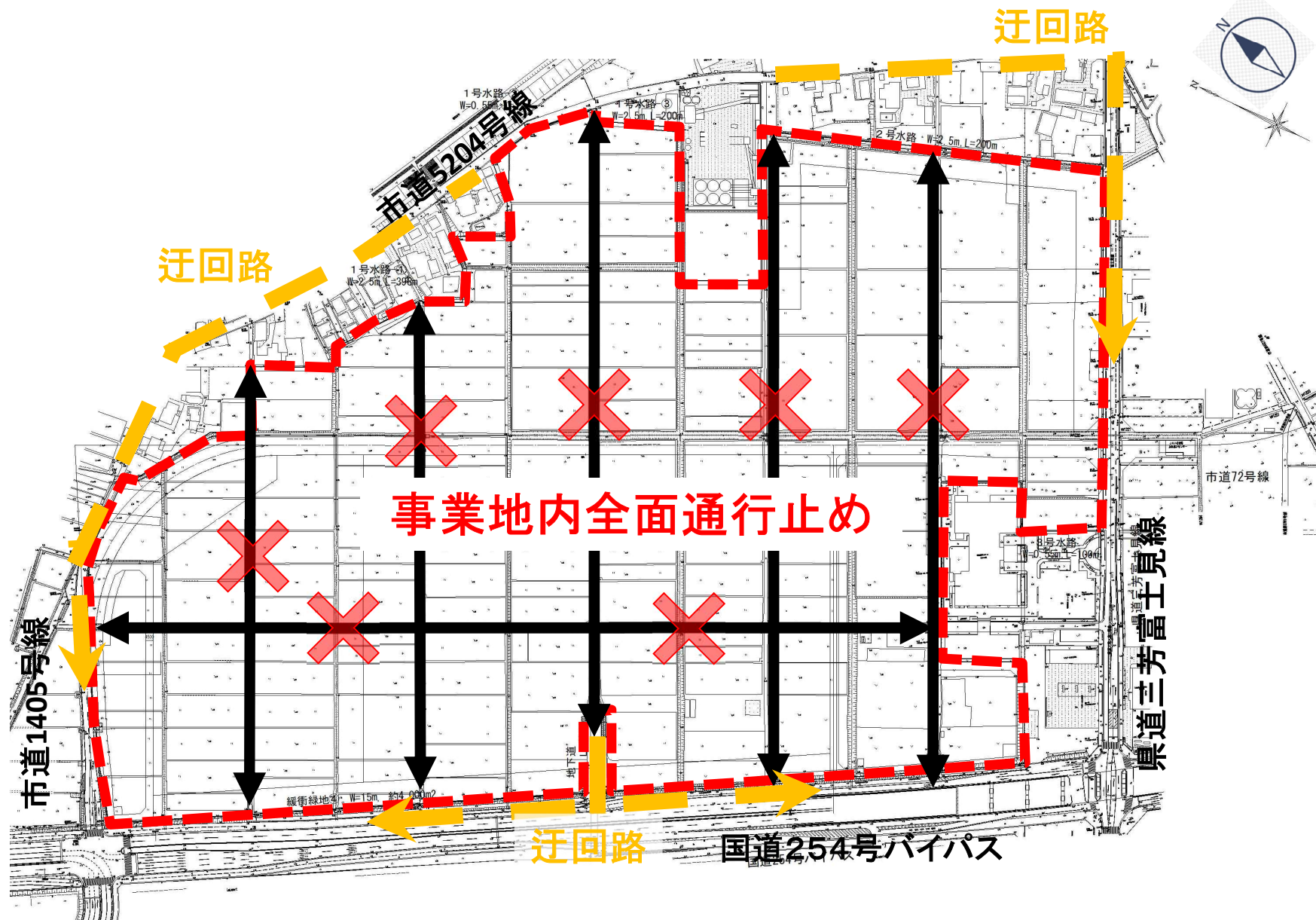

# 工事車両の出入口

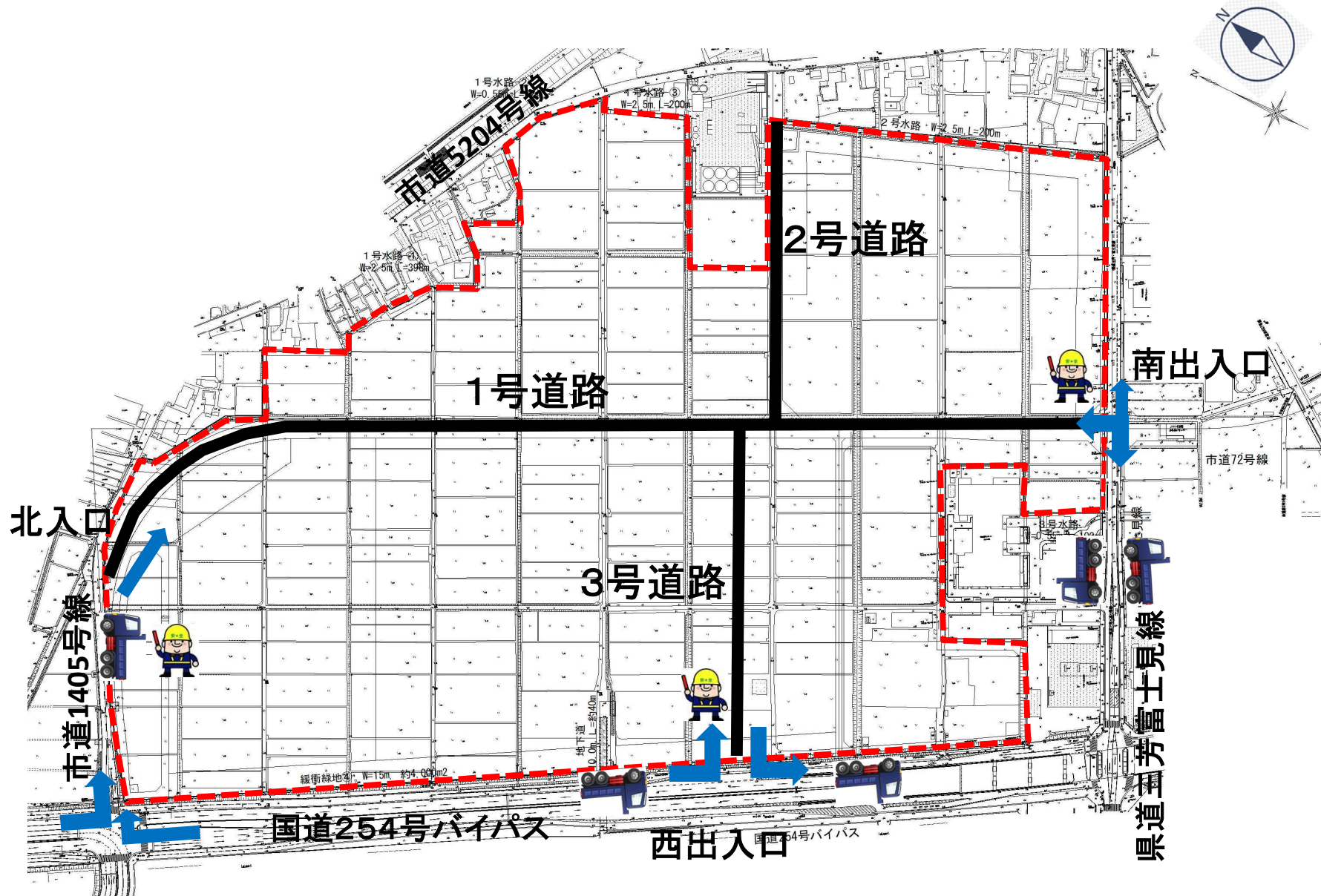

## 騒音・防塵対策



## 低騒音・低振動型機械の使用





## 周辺道路環境の維持



## 工事現場周辺の清掃活動



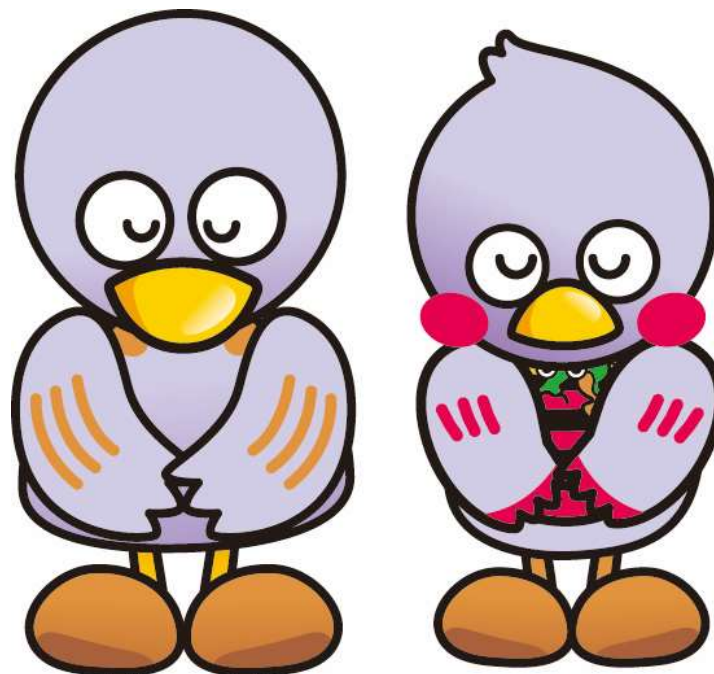

**産業団地整備に、ご理解とご協力を  
よろしくお願ひいたします。**